

Thermobound®



TB 250 plan

Gebundene EPS Schüttung 50 Liter Werkrockenmischung

Normgerecht

Leitungen verfüllen



**Ausgleichsschicht für
Installationsebene**

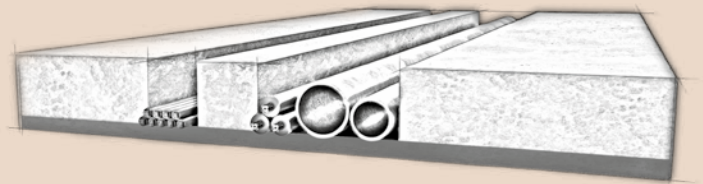

**Schlitze und Kanäle lt. Norm
plan / eben verfüllen**



- sofort belegbar
- Zulassung: ETA -20/0173

**DIN 18560-2
Estriche im Bau**



Normgerecht Leitungen verfüllen **TB 250 plan**

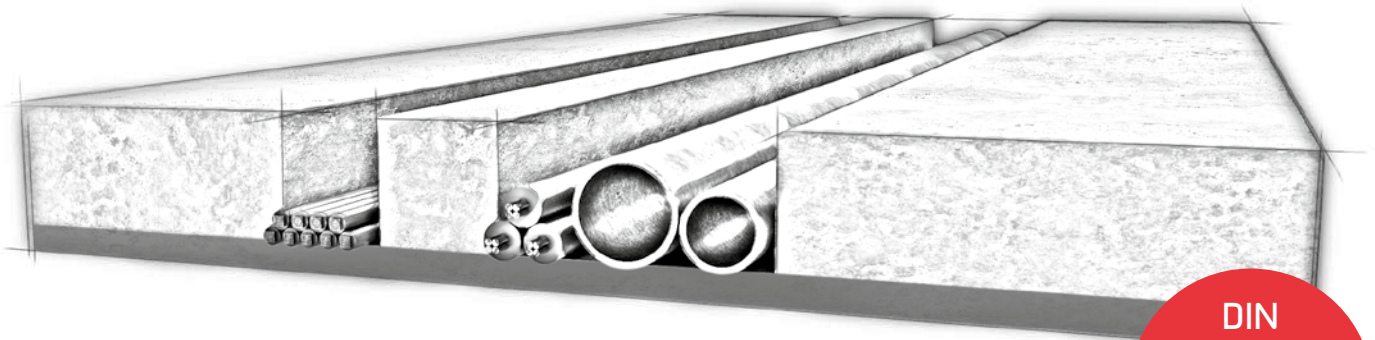

DIN
18560-2
Estriche
im Bau

Normanforderung an die Auffüllung

1. Schaffung einer ebenen Oberfläche zur unterbrechungsfreien Aufnahme der Dämmschicht
2. Mindestdruckspannung von 100 kPa bei 10% Stauchung
3. Schlitze/Kanäle größer 30 mm sind aufzufüllen
4. Mechanisch gebundene Schüttungen dürfen nicht mit DEO-Platten kombiniert werden.

TB 250 plan erfüllt diese Anforderung

TB 250 plan ist eine zementgebundene Schüttung

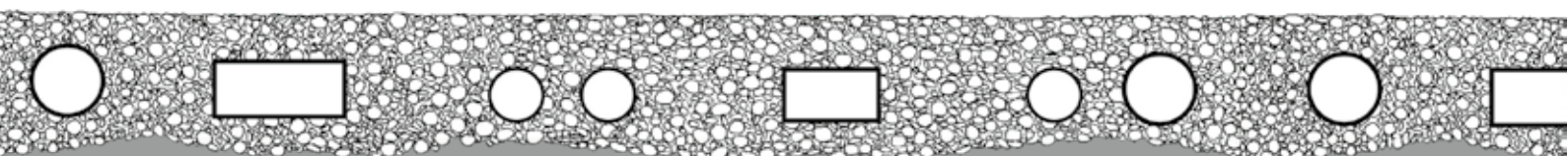

Normgerecht Leitungen verfüllen **TB 250 plan**



Installationen auf der Rohdecke



Installationsebene mit Dämmplatten des Anwendungstyps DE0 auslegen

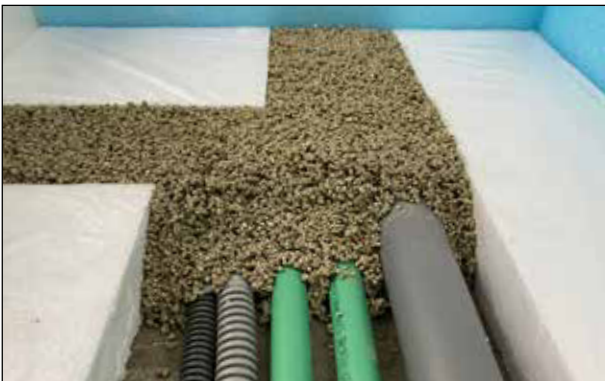

Installationskanäle mit **TB 250 plan** auffüllen



Darüber liegende Dämmschicht auslegen, dabei die Schüttung nicht betreten

sofort belegbar

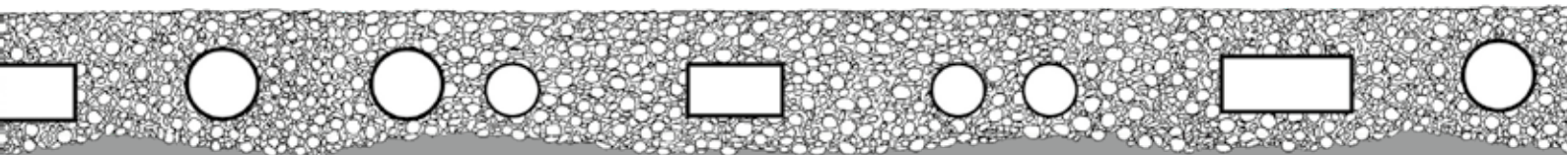
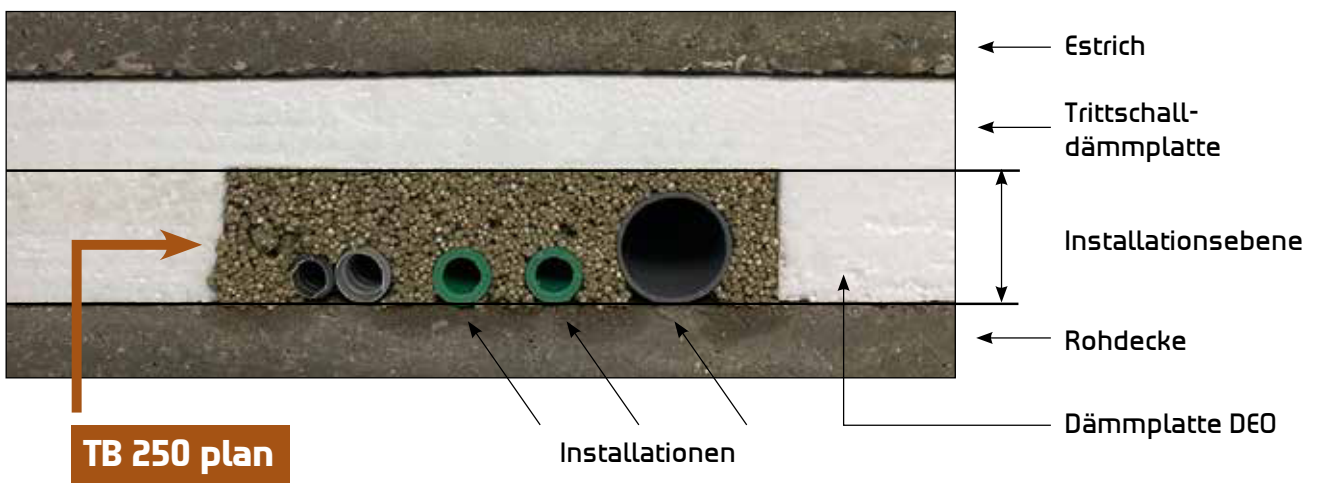

Norm / Zulassung

TB 250 plan ist europäisch technisch zugelassen. Zulassung ETA-20/0173

TB 250 plan erfüllt die Anforderungen der DIN 18560-2:2022-08 für nebeneinander kombinierte Ausgleichsschichten.

Produktinformation

Bezeichnung	Thermobound TB 250 plan
TB Sackware	1 Sack
Rohdichte	ca. 270 kg / m ³
Füllgewicht	ca. 11 kg
Füllvolumen	50 Liter
Ergiebigkeit	50 Liter / 1 m ² bei 50 mm
Einbaustärke	ab 15 mm
Druckspannung bei 10% Stauchung	0,2 N / mm ² / 200 kPa/20 t/m ²
Wärmeleitfähigkeit $\lambda_{10, dry, 90/90}$	0,078 W / mK
Wärmeleitfähigkeit $\lambda_{23,50}$	0,08 W / mK
Dampfdiffusion	$\mu = 3$
Brandverhalten	nicht brennbar A 2

Mischgeräte

kleine Mengen Quirl
mittlere Mengen TB-Mix 100
große Mengen Estrichpumpe

Verpackungseinheiten

1 Sack 50 Liter
1 Palette 24 Sack (= 1,2 m³)
1 LKW-Zug 64 Paletten (= 76,8 m³)

EPS Leichtbeton® GmbH

10.-Oktober-Straße 12, 9560 Feldkirchen, Österreich

T: +43 4276 615 16

E: office@eps-leichtbeton.com

www.thermobound.com

